

## 3Ph Stromschiene und Zubehör

Betriebs- und Montageanleitung ist für folgende FRISCH-Licht® 3Ph Stromschien und Zubehör gültig.

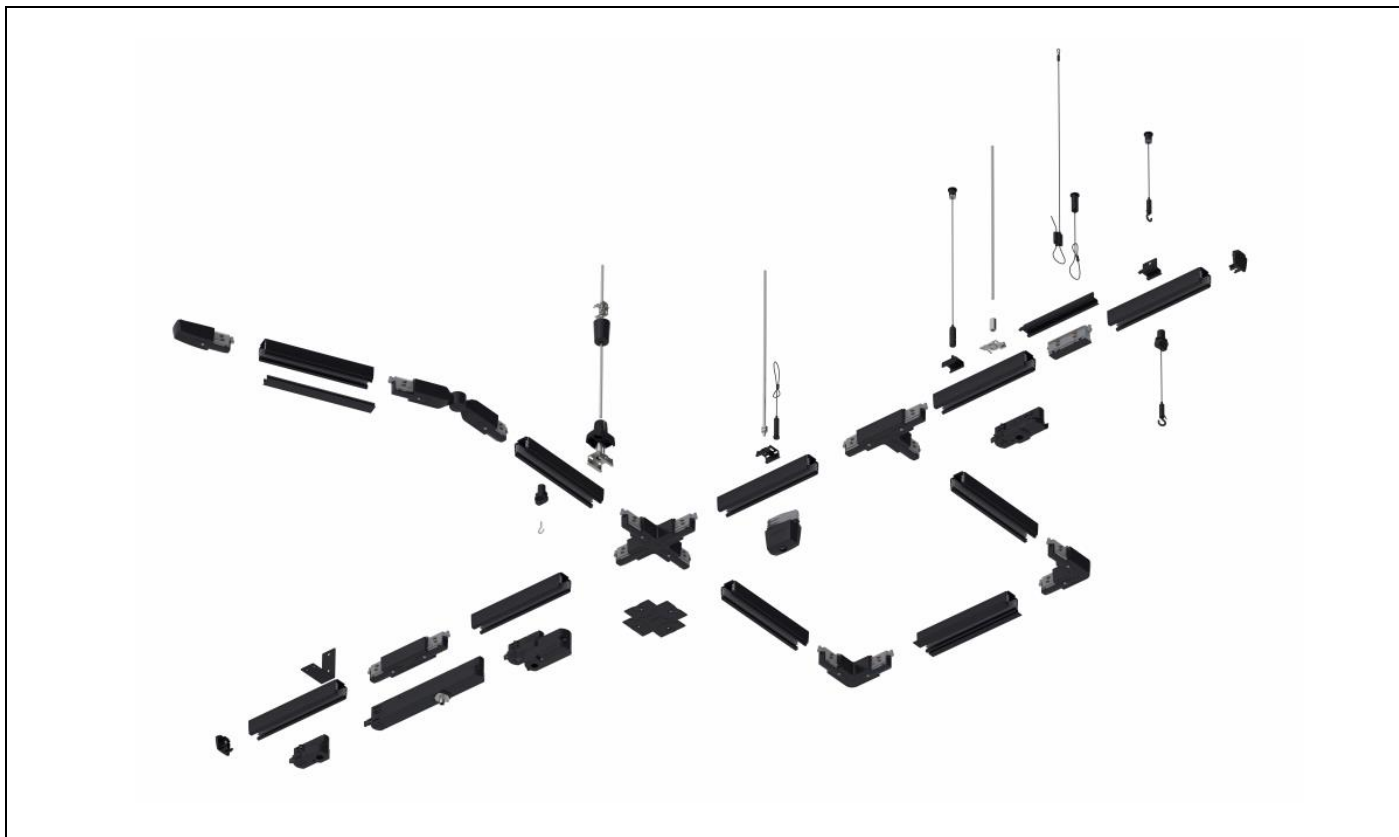

### Produktbeschreibung:

Unser Team unterstützt Sie bei der Planung eines 3-Phasen-Schienensystems. Hierfür haben wir ein umfangreiches Sortiment in unser Programm aufgenommen. Kontaktieren Sie uns bezüglich weiterer Komponenten zur Lager- und Shopbeleuchtung. Bei der markierten Linie handelt es sich um den Schutzleiter.

### Inhaltsverzeichnis:

Produktinformation	.....	Seite 1
Hersteller und Sicherheit, Inhalt	.....	Seite 2
Maßzeichnung	.....	Seite 3
Hinweise und Anleitung	.....	Seite 3 - 4
Planungshilfen	.....	Seite 5
Entsorgung	.....	Seite 6

## Hersteller und Kundendienst:

### **Hersteller:**

FRISCH-Licht® GmbH & Co. KG  
Schlachthofweg 2  
59755 Arnsberg  
Telefon: 02932-890178-0  
Email: info@frisch-licht.de  
Web: www.frisch-licht.de

### **Kundendienst:**

FRISCH-Licht® GmbH & Co. KG  
Schlachthofweg 2  
59755 Arnsberg  
Telefon: 02932-890178-0  
Email: info@frisch-licht.de  
Web: www.frisch-licht.de

Bitte lesen Sie die folgenden Hinweise aufmerksam durch!

Überprüfen Sie vor der Montage die Schutzabdeckungen. Defekte oder schadhafte Bauteile müssen vor der Inbetriebnahme ersetzt werden. Die Installation und Montage der Leuchten und Zubehör darf nur durch qualifiziertes Fachpersonal durchgeführt werden.

## Sicherheitshinweise Anschluss Panel:

**Der elektrische Anschluss darf nur von fachkundigem Personal durchgeführt werden, das hierfür ausgebildet und befugt ist.**

Vor der Montage sind alle stromführenden Leitungen vom Stromnetz zu trennen und gegen unbeabsichtigtes Wiedereinschalten zu sichern. Nach dem die Stromzufuhr zur Leuchte unterbrochen wurde, müssen die LED-Platinen abgekühlt sein.

Die Lichtquelle dieser Leuchte darf nicht durch den Anwender ausgetauscht oder ersetzt werden.

Vermeiden Sie direkte Berührungen mit der LED-Platine.

Bei Beschädigung der Leuchte muss die Stromzufuhr sofort unterbrochen werden.

Die Instandsetzung hat ausschließlich über qualifizierte Fachkräfte zu erfolgen.

### **VORSICHT - Gefahr eines elektrischen Schlages!**

Bei Ausfall oder Störung des LED-Modules wenden Sie sich bitte an FRISCH-Licht.

Schadhafte oder defekte Schutzabdeckungen müssen sofort ausgetauscht werden. Ohne ordnungsgemäße Schutzabdeckungen darf die Leuchte nicht in Betrieb genommen werden.

LED-Modul: Risikogruppe I - ein direkter Blickkontakt mit den Leuchtdioden ist zu vermeiden.



## Inbetriebnahme:

**Vor Inbetriebnahme bitte die Betriebs- und Montageanleitung sorgfältig lesen. Die Montage darf nur durch fachkundige Arbeitskräfte durchgeführt werden.**

## Maßzeichnungen:

Auf Grund der Vielzahl an Zubehör verweisen wir hier auf unsere [Webseite/Onlinekatalog](#). Hier finden Sie alle benötigten Informationen zur 3Ph Stromschiene und Zubehör.

## Anleitung und Hinweise:

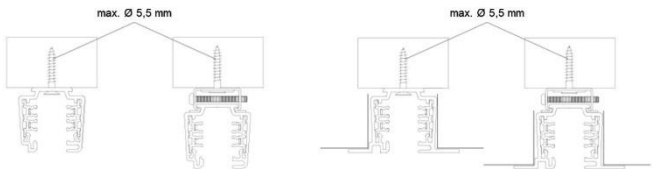
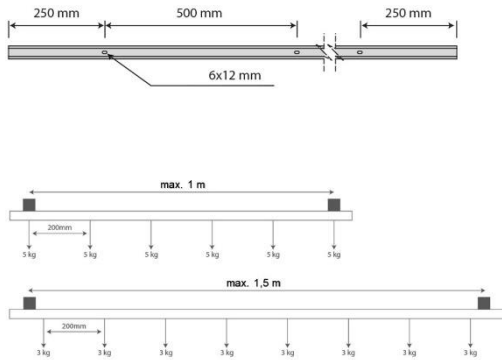
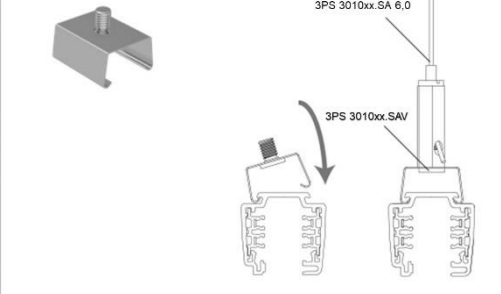
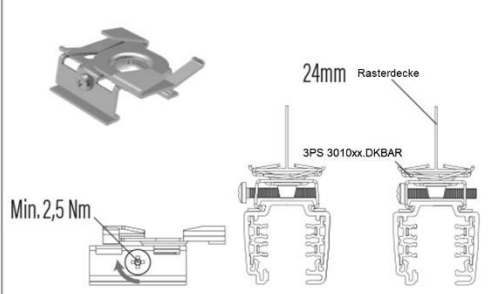
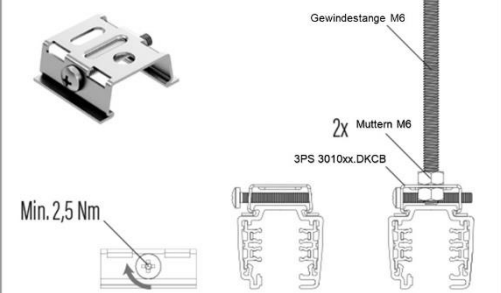
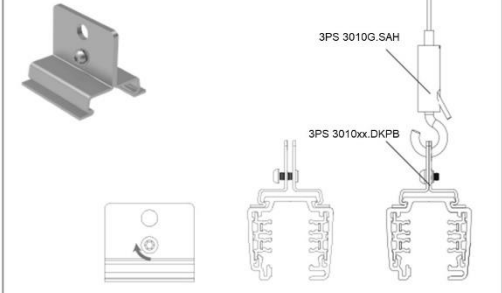
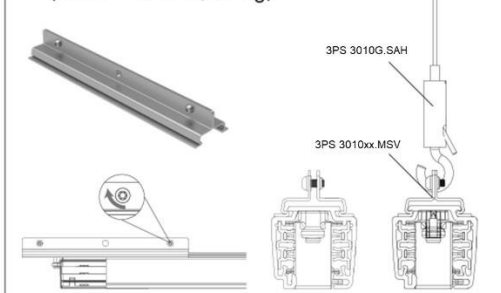
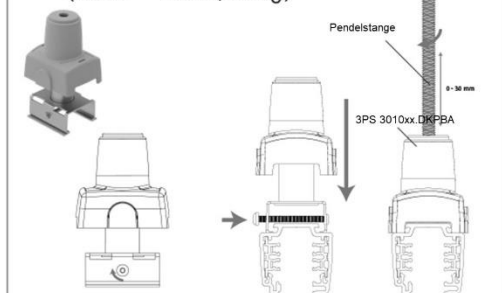
 <p>max. <math>\varnothing</math> 5,5 mm</p>	 <p>250 mm 500 mm 250 mm 6x12 mm</p> <p>max. 1 m 200mm 5 kg 5 kg 5 kg 5 kg 5 kg</p> <p>max. 1,5 m 200mm 3 kg 3 kg 3 kg 3 kg 3 kg 3 kg</p>
<p>(Max F = 150 N, 15 kg)</p>  <p>3PS 3010xx.SA 1,5 3PS 3010xx.SA 4,0 3PS 3010xx.SA 6,0</p> <p>3PS 3010xx.SAV</p>	<p>(Max F = 50 N, 5 kg)</p>  <p>24mm Rasterdecke</p> <p>3PS 3010xx.DKBAR</p> <p>Min. 2,5 Nm</p>
<p>(Max F = 200 N, 20 kg)</p>  <p>Gewindestange M6</p> <p>2x Mutter M6</p> <p>3PS 3010xx.DKCB</p> <p>Min. 2,5 Nm</p>	<p>(Max F = 200 N, 20 kg)</p>  <p>3PS 3010G.SAH</p> <p>3PS 3010xx.DKPB</p>
<p>(Max F = 200 N, 20 kg)</p>  <p>3PS 3010G.SAH</p> <p>3PS 3010xx.MSV</p>	<p>(Max F = 200 N, 20 kg)</p>  <p>Pendelstange</p> <p>0-30 mm</p> <p>3PS 3010xx.DKPB</p>

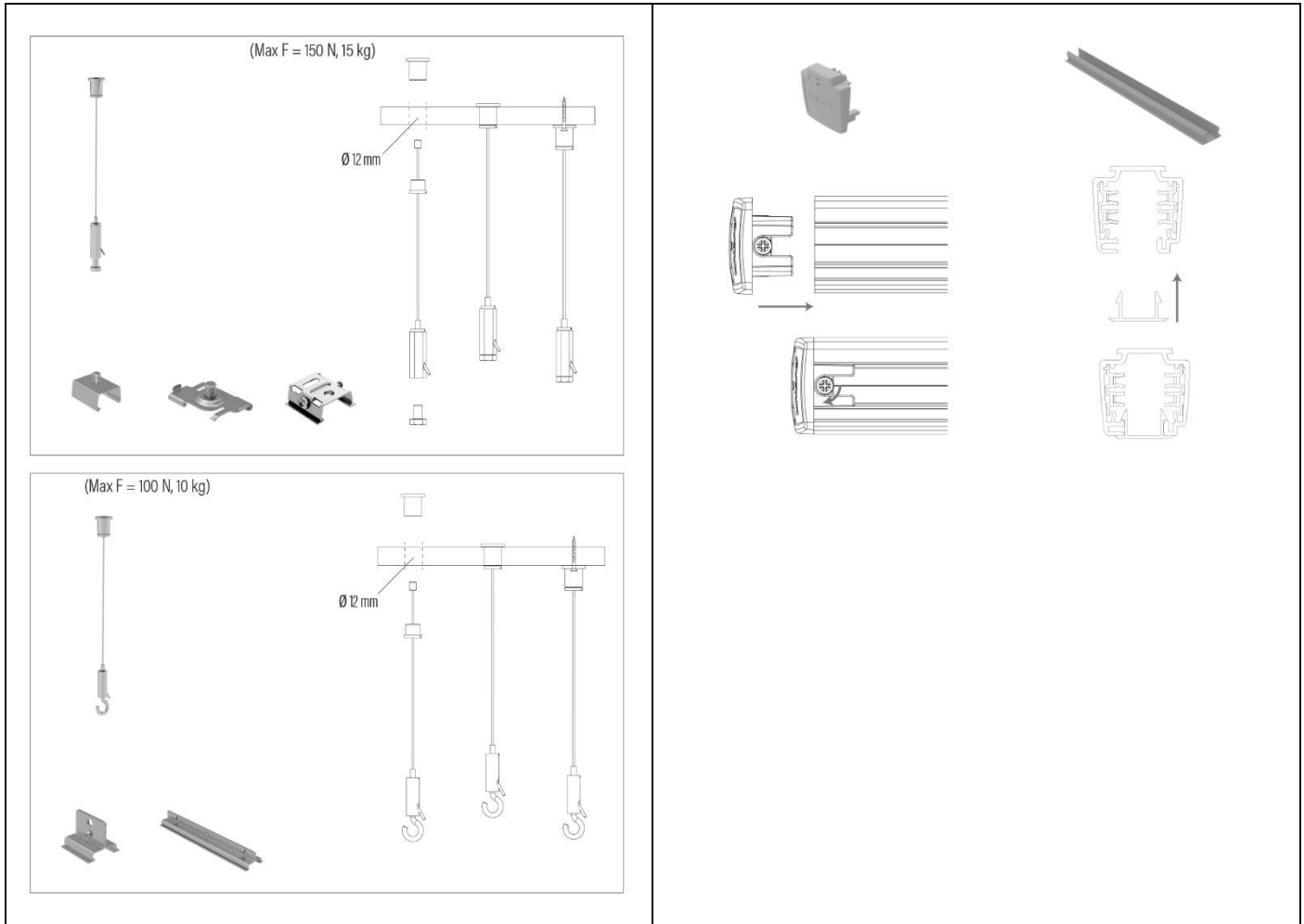

## Anschluss:

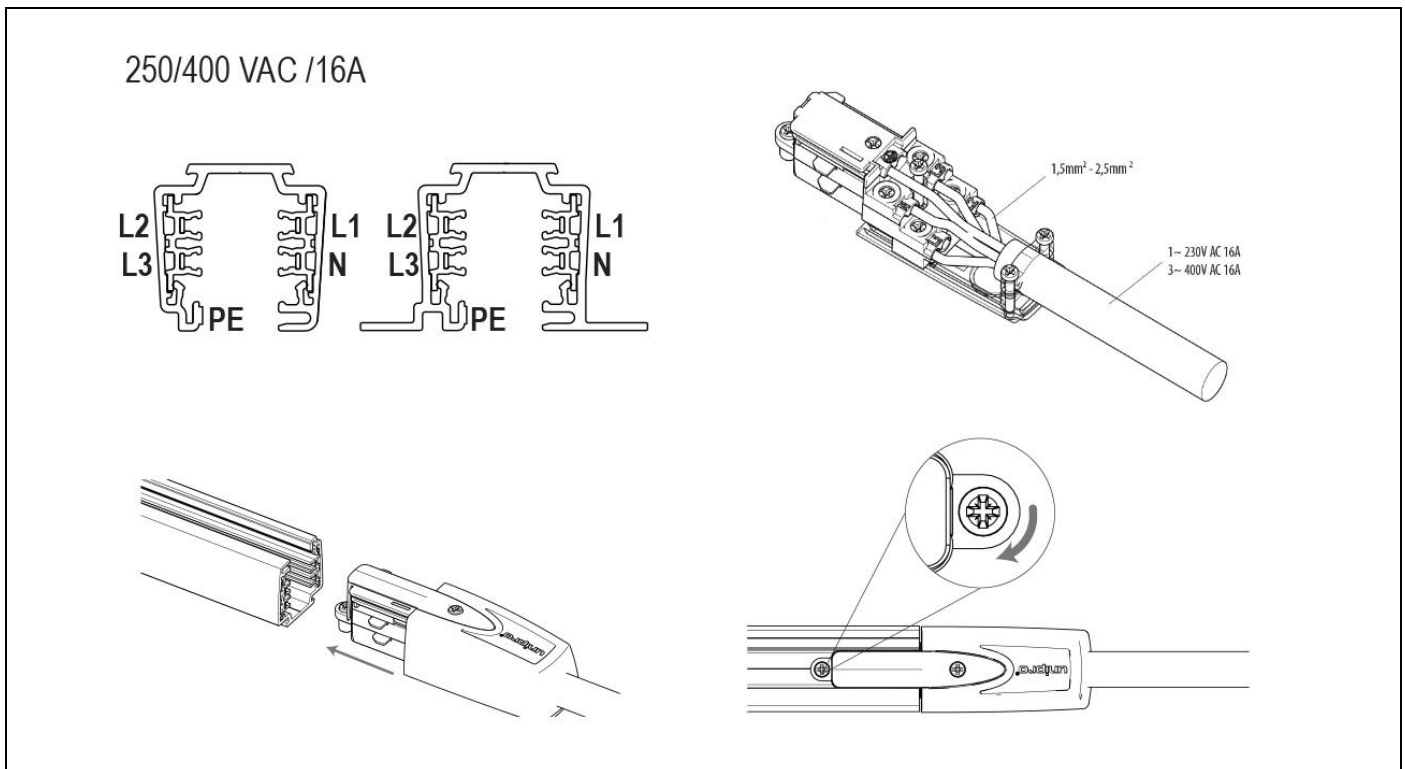

## Planungshilfe:

### Planungshilfe 1

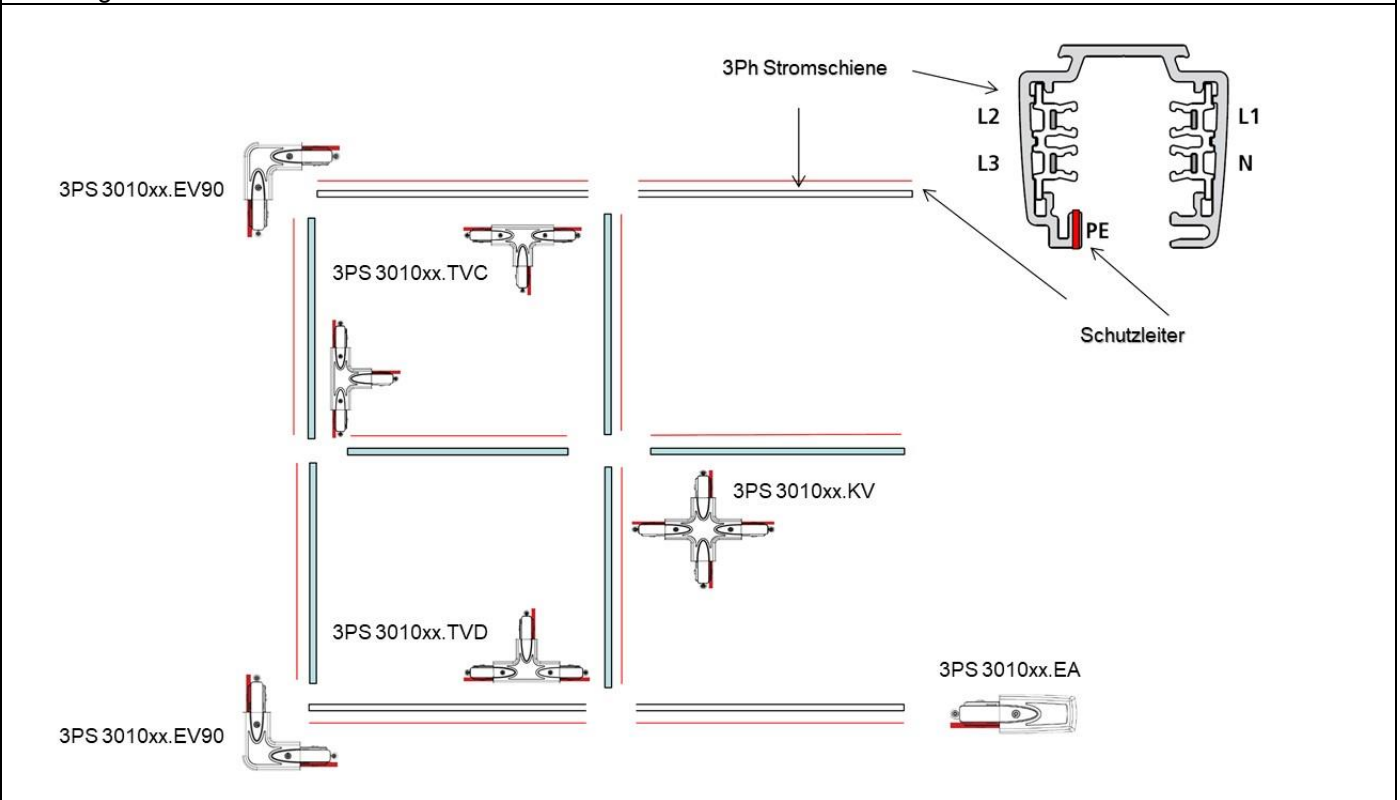

### Planungshilfe 2

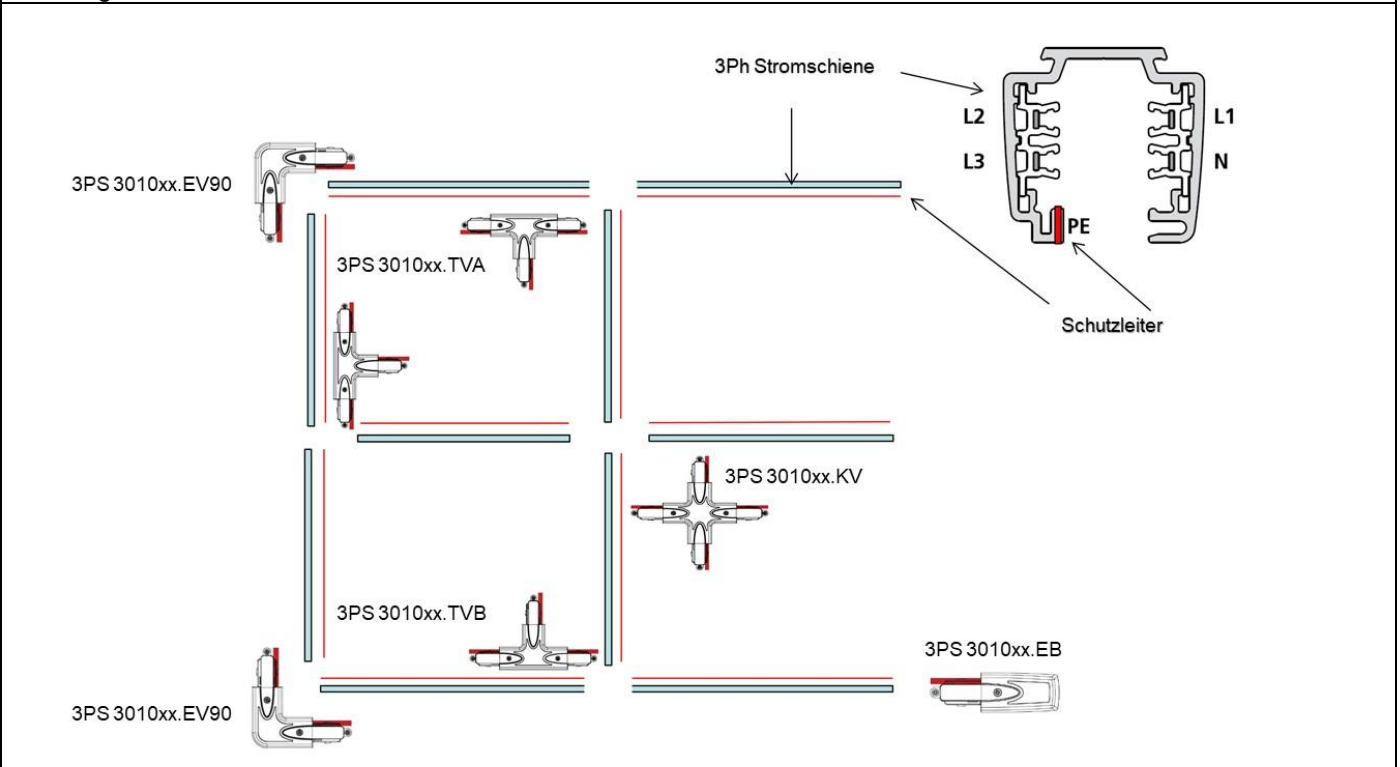

## **Entsorgung:**

Bitte helfen Sie mit, Abfall zu vermeiden. Sollten Sie sich einmal von diesem Produkt trennen, so bedenken Sie bitte, dass viele seiner Komponenten aus wertvollen Rohstoffen bestehen und wiederverwertet werden können.

Entsorgen Sie es daher nicht in der Mülltonne, sondern führen Sie ihn bitte Ihrer Sammelstelle für Elektrogeräte zu.

FRISCH-Licht® GmbH & Co. KG bedankt sich für Ihre Mithilfe! WEEE-Reg.-Nr. DE45351975.